



Aiguille & Crochet

Tapis Smyrne Haute Laine



COLLECTION DU BON PASTEUR
Pour Travaux de Laine

Antique Pattern Library



Aiguille & Crochet

COLLECTION DU BON PASTEUR POUR TRAVAUX DE LAINE

Tapis Smyrne Haute Laine



DESSUS DE TABOURET EN TAPISSERIE
Haute Laine

TABLE DES MATIÈRES



	Pages
Dessus de Tabouret en tapisserie Haute Laine .	1
Tapis rond pour Bureau	4
Tapis ovale "Le Ruban fleuri"	5
Tapis octogonal "Les Damiers"	8
Tapis rectangulaire "Les Damiers"	8
Grand tapis ovale pour Salle à manger	9
Tapis ovale "Triangles et Semis"	12
Grand Tapis rectangulaire "Les Palmes"	13
Tapis ovale "Les Roses modernes"	16
Tapis rectangulaire pour Salon	17
Tapis ovale "les Guirlandes de Roses"	20
Tapis rectangulaire pour le Studio	21

DESSUS DE TABOURET

(Gravure de la page 1). — Diamètre : 38 centimètres.

Tons employés :

Bleu, 140 gr.; Vert, 55 gr.; Rouge, 15 gr.;
Noir, 15 gr.; Crème, 30 gr.

Tapis Smyrne Haute Laine



INTRODUCTION

LA collection "**Aiguille et Crochet**" vient de s'enrichir pour vous, Mesdames, d'une nouvelle création : *Les Tapis Smyrne Haute Laine*.

Vous trouverez au cours de ces pages de ravissantes planches en couleurs de Tapis de formes et de coloris variés.

Il semblerait que l'art de faire les tapis soit du domaine exclusif de l'industrie moderne et nullement à la portée d'un chacun. Mais voici que s'offre à vous la possibilité d'exécuter par vos propres moyens des modèles inédits, aux innombrables combinaisons de couleurs et de formes !

De simples instruments vous y aideront ; et les explications techniques que vous trouverez plus loin vous rendront facile et agréable un travail difficile au premier abord.

Modernes Pénélope, vous pourrez, au cours des loisirs de la saison d'hiver, agrémenter joliment vos intérieurs d'une note artistique et personnelle.

4 — TAPIS SMYRNE HAUTE LAINE

TAPIS ROND

POUR BUREAU, BIBLIOTHÈQUE, etc... Dimensions : 55 centimètres.



Exécuté en laine Smyrne P. F. N., sur canevas Pénélope Smyrne havane P. F. N.

Tons employés : Bleu n° 20, 250 gr.; Bleu n° 25, 200 gr.; Capucine n° 41, 150 gr.; Vert n° 28, 100 gr.; Jaune n° 7, 300 gr.

GRAND TAPIS OVALE "LE RUBAN FLEURI"
POUR SALON, SALLE A MANGER, CHAMBRE. Dimensions : 120/65.



Exécuté en laine Smyrne P. F. N., sur canevas Pénélope Smyrne havane P. F. N.

Tons employés : Loutre, 650 gr.; Bleu n° 25, 300 gr.; Bleu n° 19, 400 gr.; Vieux rose n° 3, 200 gr.; Jaune, 750 gr.; Vert n° 28, 200 gr.

1° La Tapisserie de Smyrne exécutée au moyen d'un crochet sur Canevas Pénélope Smyrne Havane P.F.N.

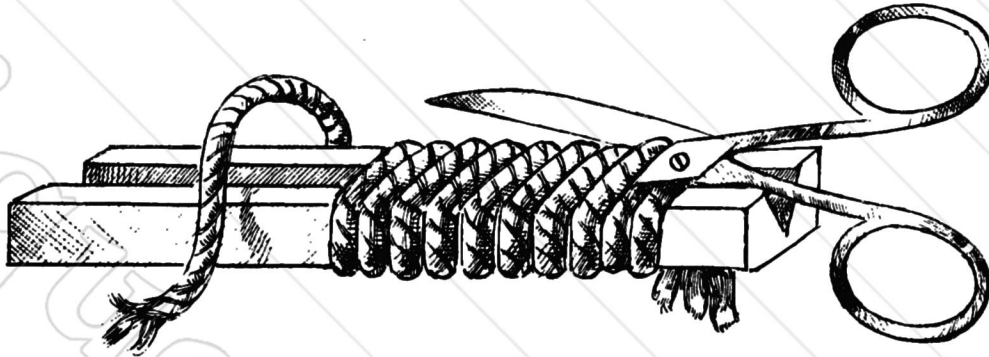

FIG. 1. — AUTOUR DE LA RÉGLETTE SPÉCIALE, QUI COMPORTE AU MILIEU UNE PETITE GOUTTIÈRE, ON ENROULE UNE LONGUE AIGUILLÉE DE LAINE, PUIS ON PASSE LA POINTE DES CISEAUX DANS CETTE GOUTTIÈRE ET EN COUPANT, ON OBTIENT UNE SÉRIE DE PETITS BOUTS DE LAINE QUI SE TROUVENT AINSI ÊTRE DE MÊME DIMENSION.

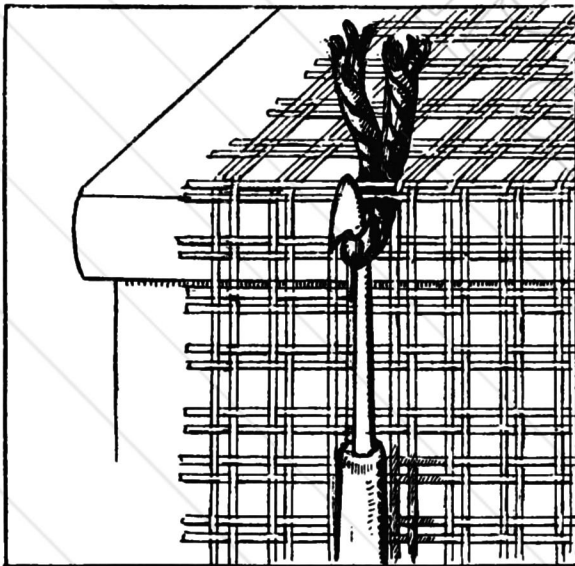

FIG. 2. — ON PREND CHACUN DES BOUTS DE LAINE PRÉALABLEMENT PRÉPARÉS, ON LE PLIE EN DEUX, PUIS A L'AIDE D'UN CROCHET DE FER A GROS BEC, ON FAIT GLISSER CE BRIN DE LAINE DANS UN TROU DU CANEVAS.

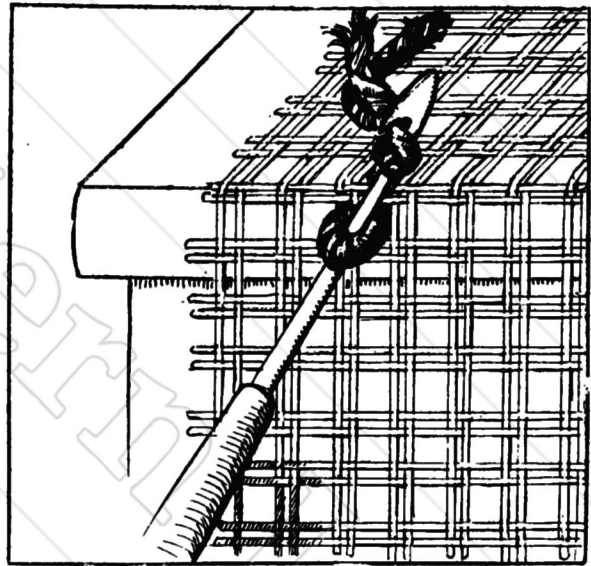

FIG. 3. — A L'AIDE DU CROCHET, ON RAMÈNE LES DEUX BOUTS DE LAINE QUI DÉPASSENT, EN AYANT SOIN DE LES LAISSER TOUJOURS BIEN ÉGAUX.

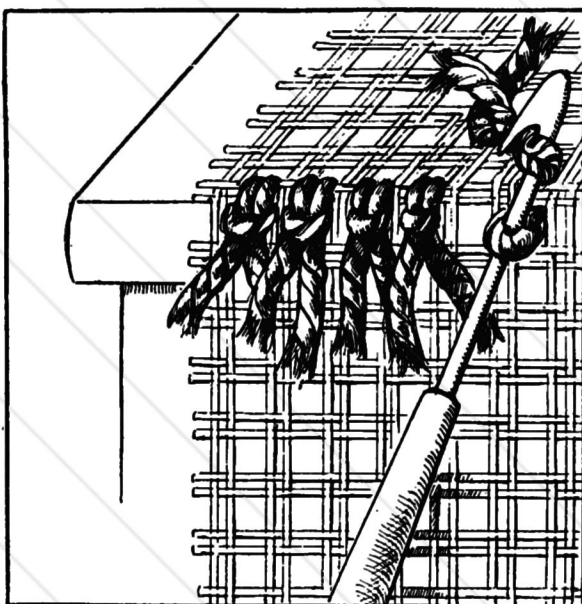

FIG. 4. — ON RAMÈNE CES DEUX BRINS AU TRAVERS DE LA BOUCLE FERMÉE PRIMITIVEMENT ET ON SERRE POUR FORMER DE PETITES MÈCHES.

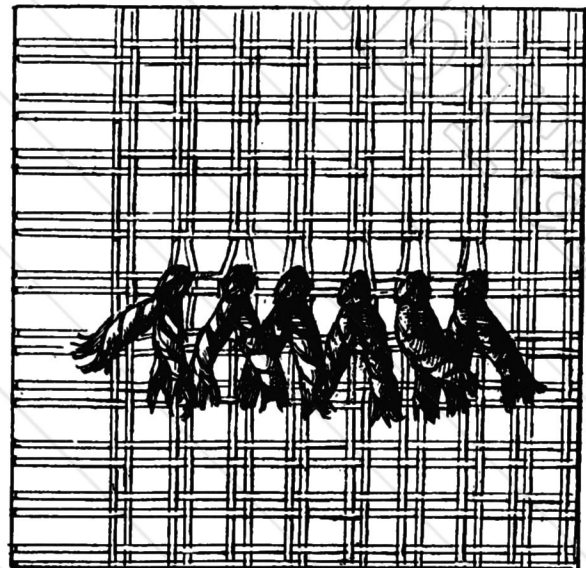
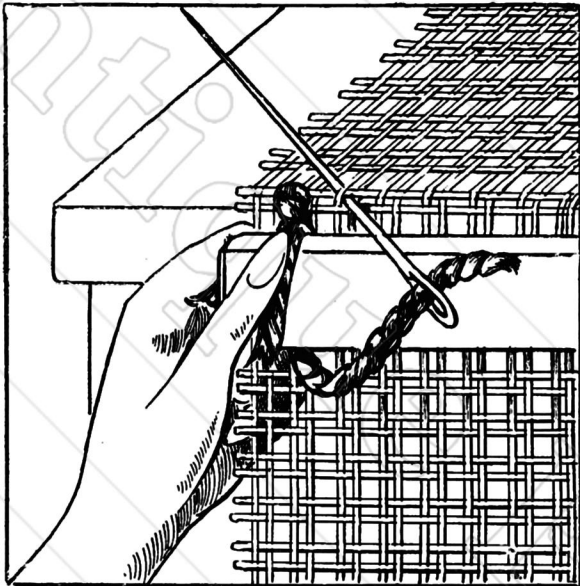

FIG. 5. — VOICI COMMENT SE PRÉSENTENT LES PETITES MÈCHES LORSQU'ELLES SONT TERMINÉES. LE TRAVAIL FINI, ELLES SE REDRESSENT PARFAITEMENT ET FORMENT UN ENSEMBLE AUX NUANCES BIEN FONDUES.

2° La Tapisserie de Smyrne exécutée à l'aide d'une Aiguille à tapisserie sur Canevas Pénélope Smyrne Havane P. F. N.



1^{re} phase. — ON PIQUE L'AIGUILLE DE BAS EN HAUT ENTRE LES DEUX FILS LES PLUS ÉTROITS, EN MAINTENANT LA LAINE SUR LA RÉGLETTE AVEC LE POUCE GAUCHE. L'AIGUILLE DOIT RESSORTIR DANS LE PLUS GRAND TROU QUI SE TROUVE AU-DESSOUS ET EN OBLIQUE.

Ce second procédé, demande l'emploi d'une règle plate, qui assure la régularité des boucles

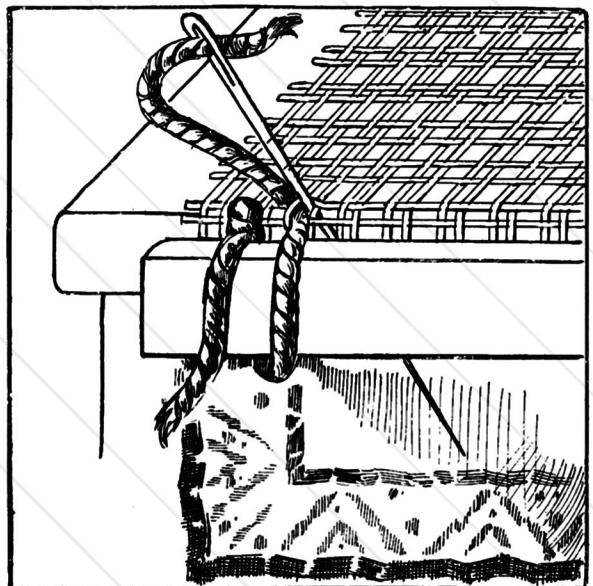

2^{de} phase. — ON PIQUE DE NOUVEAU L'AIGUILLE, MAIS DE HAUT EN BAS CETTE FOIS; DANS LE TROU OÙ ON L'A PIQUÉE LA PREMIÈRE FOIS, MAIS EN LA RESSORTANT DANS UN GRAND TROU, EN DESSOUS, TOUJOURS EN OBLIQUE. LA LAINE DOIT PASSER SOUS LA RÉGLETTE.

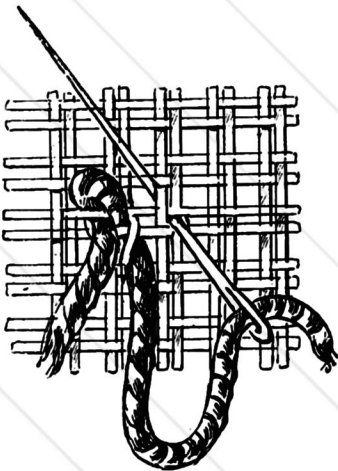

CETTE FIGURE MONTRÉ EXACTEMENT LA POSITION DE L'AIGUILLE DANS LA PREMIÈRE PHASE.

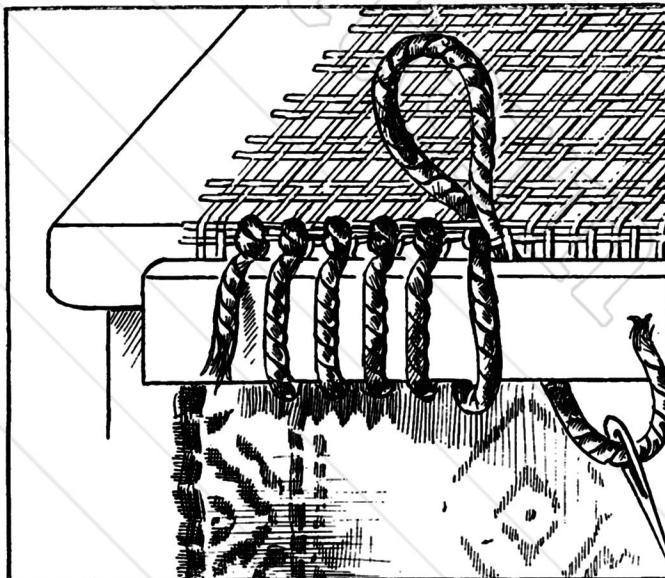

3^{de} phase. — ON TIRE COMPLÈTEMENT L'AIGUILLE, POUR BIEN SERRER LE NŒUD AINSI OBTENU, PUIS ON FAIT PASSER LA LAINE SOUS LA RÉGLETTE CETTE FOIS, ET, ON RECOMMENCE COMME POUR LA PREMIÈRE PHASE ET AINSI DE SUITE.

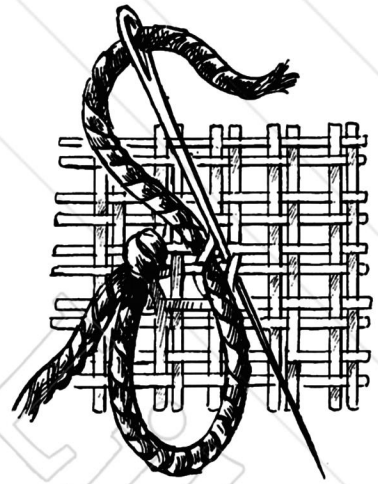

CETTE FIGURE MONTRE LA POSITION DE L'AIGUILLE DANS LA DEUXIÈME PHASE.

(Ces figures sont présentées sans la règle pour la clarté de l'explication; mais il est bien entendu que les bouclettes ne doivent se faire qu'avec cette règle.)

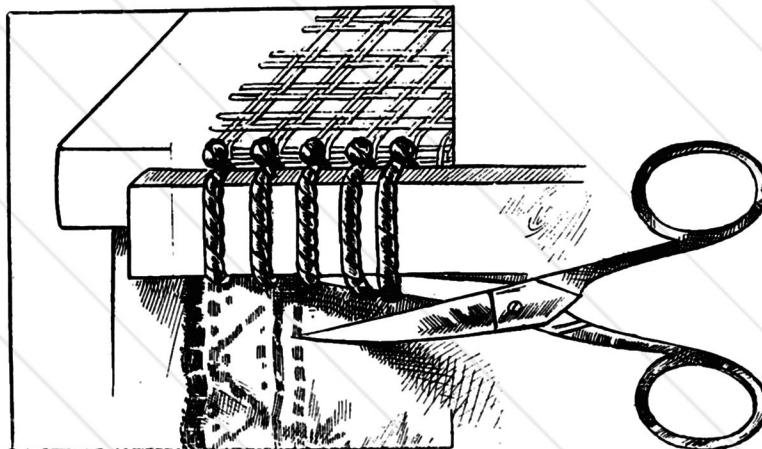

4^{de} phase. — POUR LES BOUCLETTES, ALIGNER LES UNES À CÔTÉ DES AUTRES, ON GLISSE LA POINTE DES CISEAUX ENTRE LA LAINE ET LA RÉGLETTE, SOUS

(Ces figures sont présentées sans la règle pour la clarté de l'explication; mais il est bien entendu que les bouclettes ne doivent se faire qu'avec cette règle.)

CELLE-CI, ET ON COUPE SOIGNEUSEMENT. ON ÉGALISE COMME CELA VOUS EST INDICÉ DANS LA PAGE SPÉCIALE DES DÉTAILS EXPLICATIFS.

**TAPIS OCTOGONAL
" LES DAMIERS "**
ROUGES ET NOIRS,



**POUR
CHAMBRE D'ENFANT.
Dimensions : 75 cent.**

Tons employés :
Rouge, 300 gr. ; Noir, 500 gr

*Ces deux tapis sont exécutés
sur toile Smyrna, avec de
la laine Colbert P. F. N.*



TAPIS RECTANGULAIRE " LES DAMIERS " JAUNES ET NOIRS, POUR CABINET DE TOILETTE OU NURSERY.
Dimensions : 77/55. *Tons employés : Jaune, 250 gr.; Noir, 500 gr.*

GRAND TAPIS OVALE POUR SALLE A MANGER OU BIBLIOTHÈQUE. Dimensions : 50/90.



Ce tapis est exécuté en laine Smyrne P. F. N., sur canevas Pénélope Smyrne havane P. F. N.
Tons employés : Bleu Colbert n° 25, 400 gr.; Bleu Louis XVI n° 19, 250 gr.; Vert d'algues n° 28, 200 gr.; Rouge pour le fond : 450 gr.

Conseils utiles pour la bonne exécution des Modèles contenus dans cet Album.

Les modèles contenus dans cet Album, se divisent en trois catégories : ceux qui s'exécutent à l'aiguille, ceux qui s'exécutent au crochet, les deux sur un canevas à gros réseau, appelé canevas Pénélope Smyrne havane P. F. N., avec de la laine Smyrne P. F. N., et ceux qui sont exécutés sur toile spéciale, appelée toile "Smyrna", avec un petit outil spécial, l'aiguille "Minerve", et la laine Colbert P. F. N.

Pour les premiers, il existe deux manières d'opérer qui vous sont d'ailleurs nettement indiquées dans les pages précédentes; elles consistent, en effet, à faire le travail, soit avec une aiguille, soit avec un crochet. Les deux manières sont aussi bonnes, ce n'est donc qu'une question de préférence.

Mais pour obtenir un joli travail, qui prenne une certaine valeur, il importe que les points soient faits avec une régularité parfaite. Puis, quand le travail est terminé, il faut avoir soin de l'« encoller » à l'envers. Cet encollage indispensable, assure au tapis une grande solidité, que vient renforcer la doublure.

Cet encollage nécessite l'emploi d'un métier assez grand ou d'un cadre sur lequel on tend le tapis sur l'envers; on l'enduit alors d'une couche de dextrine ou tout simplement de bonne colle de pâte, on laisse bien sécher et ensuite on peut doubler.

Il y a aussi un petit détail, qui au premier abord ne paraît pas d'une grande importance, mais qui en a cependant.

Il s'agit du cas, où l'on s'aperçoit tout à coup, au moment de finir un motif, que la laine nécessaire fait défaut : soit parce que l'on en a acheté insuffisamment, soit parce que l'on en a gâché au cours du travail.

Là, se présente l'écueil, car il n'est pas toujours possible de réassortir exactement la teinte et quand le travail est presque terminé, il ne faut pas, bien entendu, songer à le défaire, ni croire, pour cela, que celui-ci est perdu.

Si ce cas se présente, prenez tout simplement la laine la plus approchant que vous trouverez et, au lieu de travailler d'abord avec une teinte, pour finir avec l'autre, ce qui occasionnerait une démarcation très visible et nuisible en même temps, mélangez au contraire; et si vous travaillez au crochet, faites des boucles des deux teintes; si vous travaillez à l'aiguille, faites des rangées de même en les disposant de deux en deux. Quand le travail sera terminé, le tout se confondra parfaitement et la différence sera absolument invisible.

Naturellement, cette même observation est à retenir pour le 3^me procédé (aiguille "Minerve", mais là bien entendu, c'est par aiguillées que nous le ferons.

Les Filatures de Saint-Epin peuvent fournir, sur la demande des commerçants, des des- sins coloriés sur canevas : le travail devient alors très facile, puisqu'il n'y a qu'à suivre le dessin.

COUPAGE ET RASAGE DES BOUCLES

Dans les trois genres de travail, il y a aussi la terminaison qui compte beaucoup et qui contribue à donner le joli aspect velouté que doivent avoir ces tapis, si nous voulons qu'ils imitent parfaitement les beaux tapis de haute laine.

Cette terminaison consiste dans le coupage et le rasage des boucles. Dans le premier procédé, les boucles sont toutes coupées, mais il s'agit de les régulariser; dans les deux autres

procédés, les boucles doivent être coupées à la fin. On prend pour cela de fins ciseaux assez longs que l'on glisse dans les boucles, comme cela est indiqué dans les gravures explicatives.

On procède ensuite au rasage pour lequel on prend de préférence des ciseaux à larges lames et on rase bien à plat en coupant les têtes qui dépassent le niveau moyen; on obtient alors une surface uniforme mettant en valeur le velouté des laines.

Au cours de ces deux opérations, il arrive forcément que l'on déplace un peu les brins, il est bien facile d'en rétablir l'ordre à l'aide, par exemple, d'une aiguille à tricoter ou d'une lame de ciseaux avec lesquels on ramène les fils dans leur direction naturelle et alors, les dessins apparaissent nettement délimités.

Il est indispensable pour obtenir un bon travail, de n'employer que les matériaux indiqués dans les descriptions, car ceux-ci ont été préparés et soigneusement étudiés, en vue d'un bon résultat. Méfiez-vous aussi des canevas bon marché vendus couramment dans le commerce et qui sont fabriqués en papier; ils n'offrent aucune des garanties de solidité qu'offre le canevas Smyrne havane P. F. N.

Détails du procédé employé pour l'exécution des tapis qui se font sur toile spéciale SMYRNA avec de la laine Colbert P. F. N.

Prendre un métier à tapisserie quelconque et y tendre fortement la toile, en ayant soin de placer au dessus le côté dessiné sur lequel on travaillera, et qui deviendra ainsi l'envers du tapis.

On commence le travail en se conformant aux indications des figures contenues dans cet Album.

On sertit d'abord les contours des dessins, puis on remplit, en travaillant toutes les deux rangées et tous les deux points; la grosseur de la laine et l'écartement des fils du tissu ayant été combinés pour donner ainsi les meilleurs effets, tout en obtenant une grande rapidité et une grande facilité dans le travail.

Exception est faite pour les pétales des fleurs ou les ornements courbes, pour lesquels on travaille parallèlement au serti, en serrant les points davantage et toujours du dehors en dedans.

La tapisserie terminée, on la fixe immédiatement en l'encollant à l'aide d'une solution de dextrine appliquée sur l'envers. Puis on laisse sécher, après quoi on rentre les bords. Il ne reste plus alors qu'à doubler le tapis d'une étoffe protectrice.

Il suffit d'examiner attentivement les gravures pour convenir que le maniement de l'AIGUILLE "MINERVE" est à la portée de toutes les mains, même les plus novices.

On voit, en effet, qu'il suffit d'enfiler un brin de laine à l'aide d'un petit fil d'acier qui accompagne l'appareil, de régler la vis afin de donner à la boucle la longueur désirée; nous conseillons pour les tapis 38 millimètres (voir la figure spéciale).

L'essentiel est de réaliser des boucles régulières, ce à quoi on parvient très vite. En retirant l'appareil, veillez à ne pas le soulever au dessus de la toile, piquez de nouveau à côté et ainsi de suite.



AIGUILLE "MINERVE" (Grande et naturelle).

TAPIS OVALE "TRIANGLES ET SEMIS"

POUR SALLE A MANGER OU SALON MODERNE. Dimensions : 85/50.



Ce tapis est exécuté en laine Colbert P. F. N. sur toile Smyrna.

Tons employés : Beige, 30 gr.; Rouge, 140 gr.; Vert, 120 gr.; Bleu, 210 gr.; Noir, 150 gr.

GRAND TAPIS RECTANGULAIRE "LES PALMES"
POUR SALON OU CHAMBRE A COUCHER. Dimensions : 128/80.



Ce tapis est exécuté avec de la laine Colbert P. F. N., sur toile Smyrna.
Tons employés : Rose foncé, 370 gr.; Rose moyen, 100 gr.; Rose clair, 100 gr.; Beige, 225 gr.; Bleu clair, 280 gr.; Bleu moyen, 70 gr.;
Bleu foncé, 50 gr.; Bleu clair, 60 gr.; Marron, 60 gr.; Tête de nègre, 280 gr.

3° Comment on se sert de l'aiguille "Minerve".

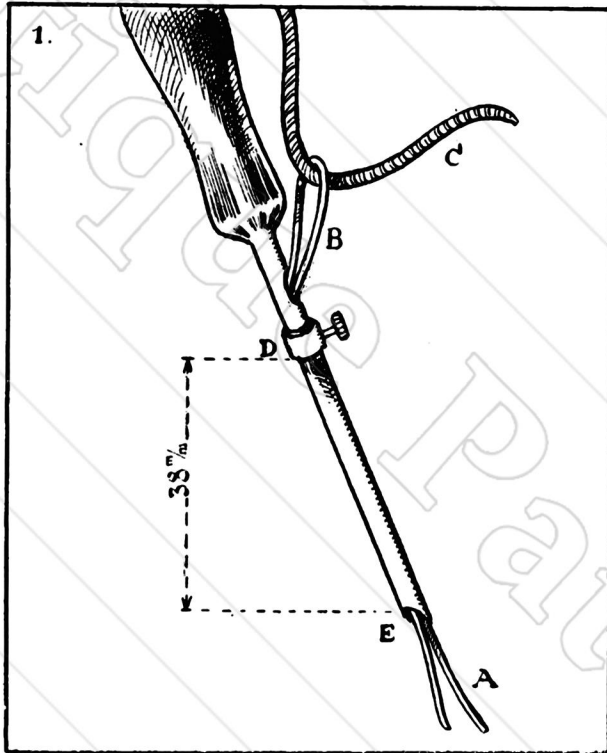

FIG. 1. — ENFILAGE : A ET B, EXTRÉMITÉS DU FIL MÉTALLIQUE SERVANT À ENFILER DANS L'AIGUILLE LA LAINE C.
FIG. 1. — La partie inférieure de la bague D sera réglée à 38 mill. de l'échancrure de l'aiguille E.

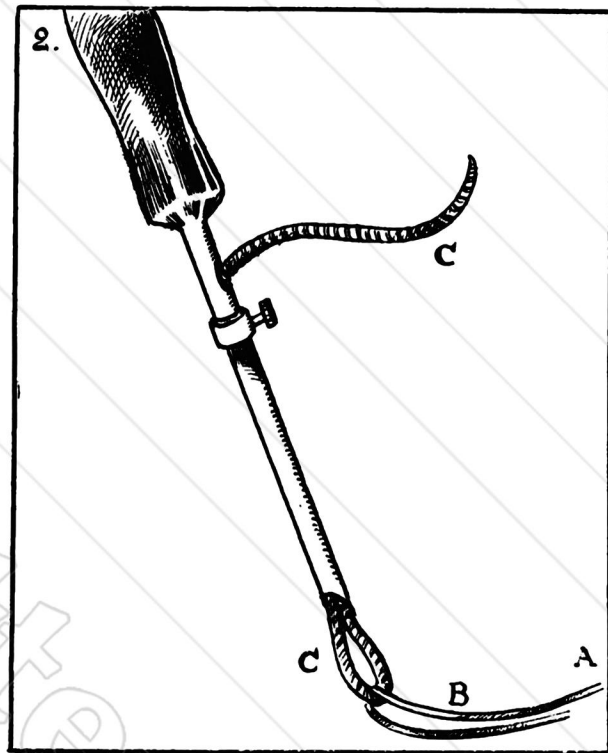

FIG. 2. — ENFILAGE : LA LAINE C A ÉTÉ ENFILÉE DANS L'AIGUILLE À L'AIDE DU FIL MÉTALLIQUE AB.

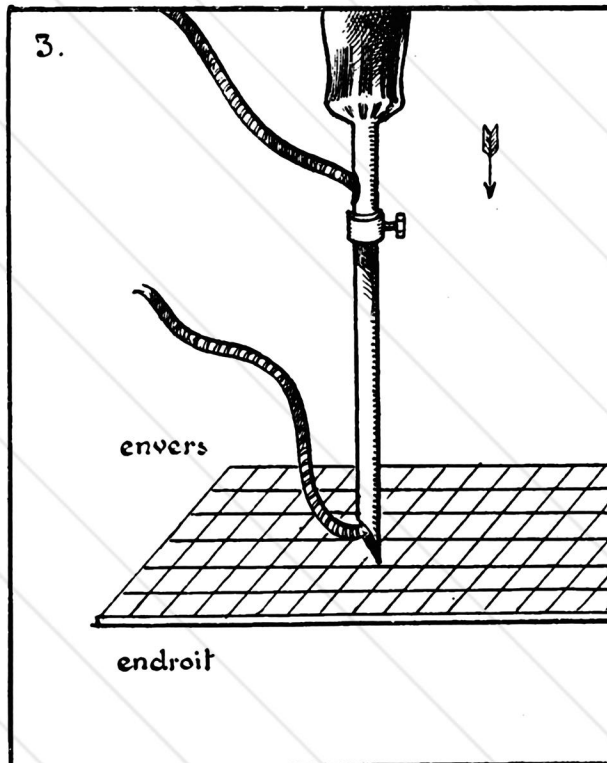

FIG. 3. — L'AIGUILLE PRÊTE À COMMENCER LE TRAVAIL.

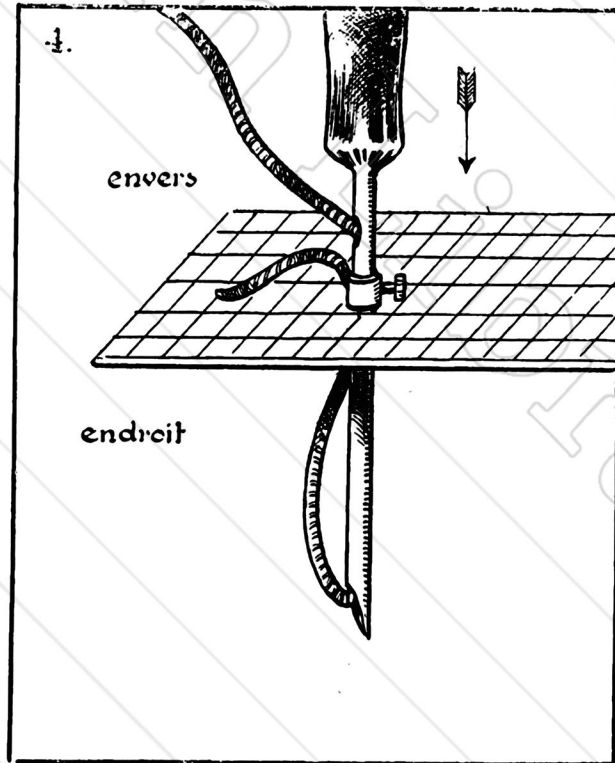

FIG. 4. — L'AIGUILLE A PÉNÉTRÉ DANS LA TOILE JUSQU'À LA BAGUE.

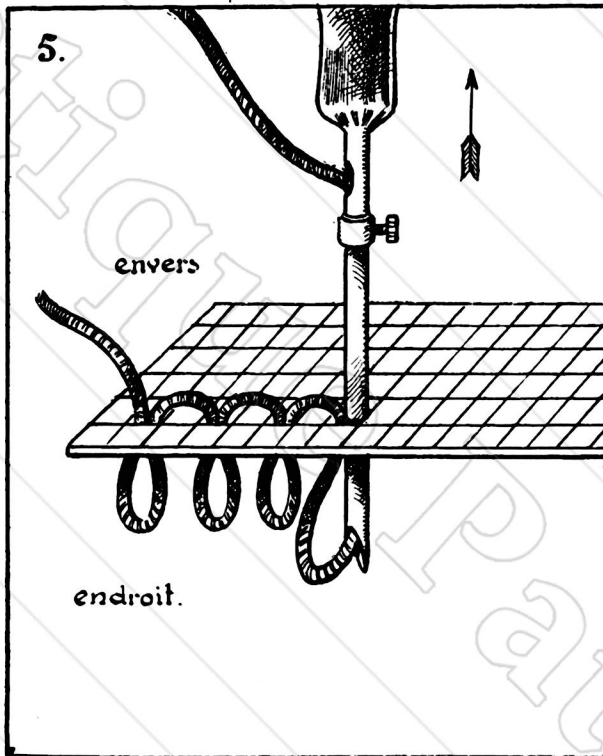

FIG. 5. — L'AIGUILLE EST RETIRÉE, FORMATION DE LA BOUCLE.

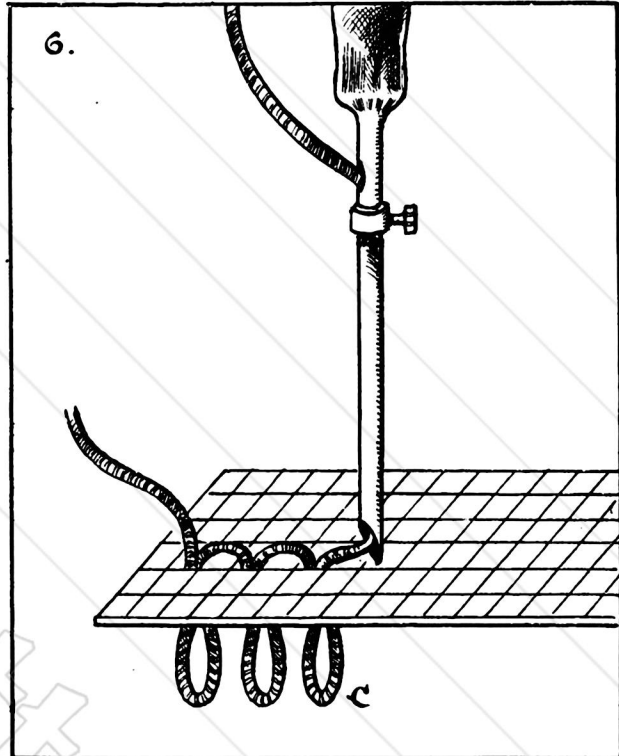

FIG. 6. — LA BOUCLE EST FORMÉE, L'AIGUILLE EST DE NOUVEAU PRÊTE A CONTINUER LE TRAVAIL.

FIG. 6. — La boucle C est aussi régulière que la précédente.

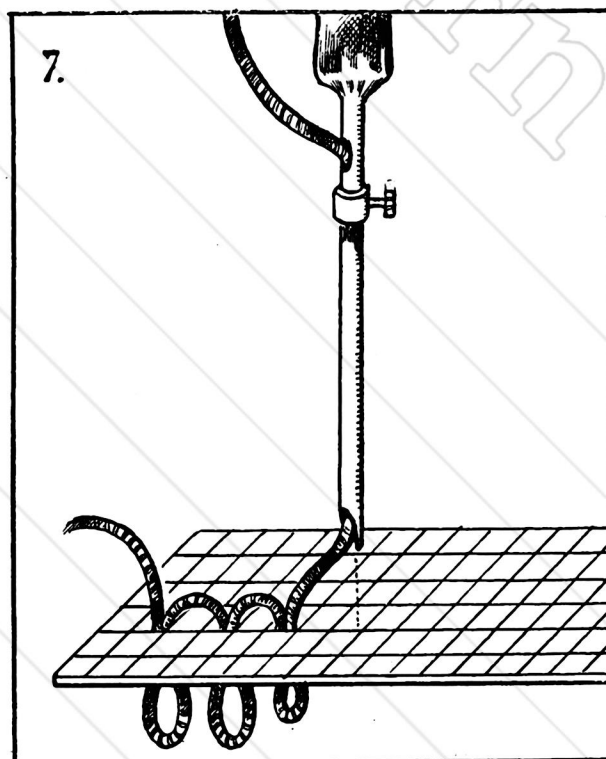

FIG. 7. — MAUVAISE MANIÈRE DE TRAVAILLER.
La boucle C est défaite et sera donc irrégulière par suite de l'élévation trop prononcée de l'aiguille au-dessus de la toile.

TAPIS OVALE "LES ROSES MODERNES"

POUR SALLE A MANGER OU CHAMBRE A COUCHER. Dimensions : 50/90.



Ce tapis est exécuté sur canevass Pénélope Smyrne havane P. F. N., avec de la laine Smyrne.

Tons employés : Capucine n° 41 pour le fond, 550 gr.; Bleu Louis XVI n° 19 pour les roses, 250 gr.; Bleu Colbert n° 25 pour les bordures, 500 gr.

GRAND TAPIS RECTANGULAIRE
POUR SALON, SALLE A MANGER OU CHAMBRE A COUCHER. Dimensions : 1 m. 45/1 mètre.



Ce tapis est exécuté en laine Colbert P. F. N. sur toile Smyrna.
Tons employés : Beige, 800 gr.; Vert, 500 gr.; Rose vif, 300 gr.; Grenat, 900 gr.; Jaune, 150 gr.; Noir, 200 gr.; Blanc, 150 gr.

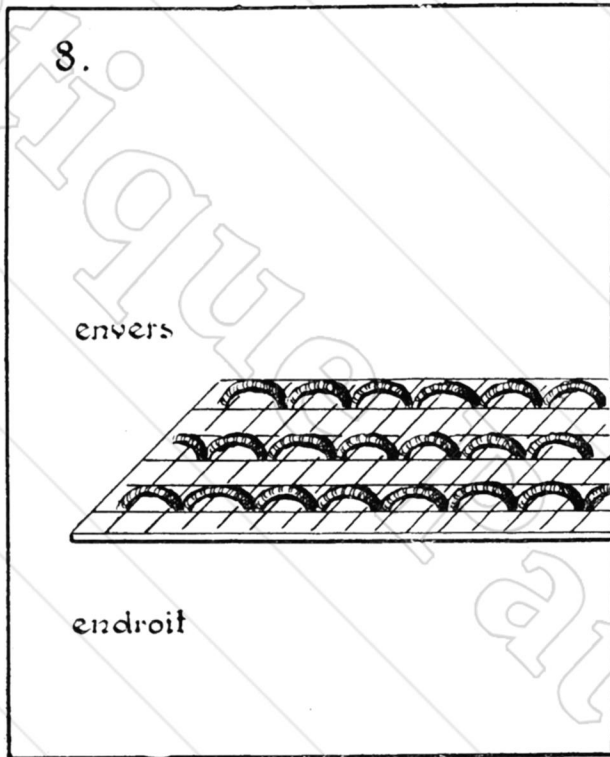

FIG. 8. — ASPECT DE L'ENVERS DE LA TOILE TRAVAILLÉE TOUTS LES DEUX POINTS.

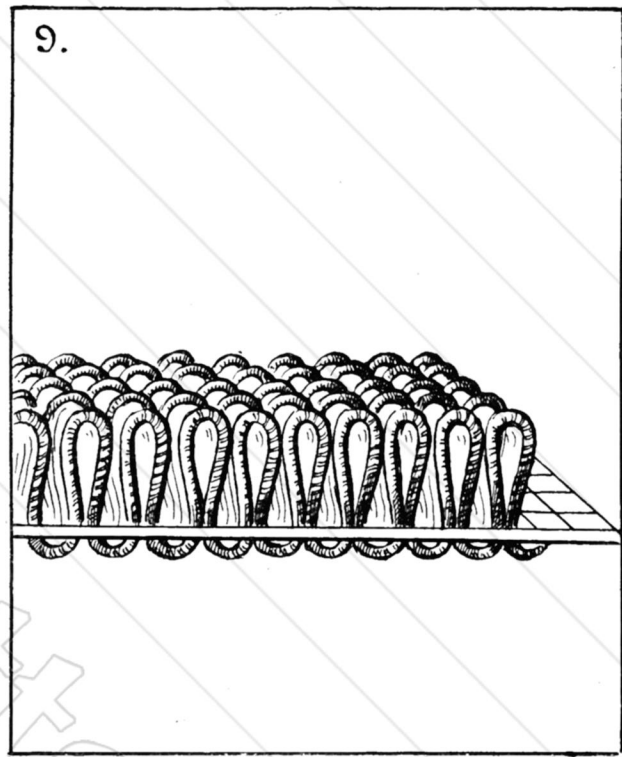

FIG. 9. — ASPECT DE L'ENDROIT AVANT LE RASAGE DES BOUCLES, L'AIGUILLE AYANT TERMINÉ SON TRAVAIL.

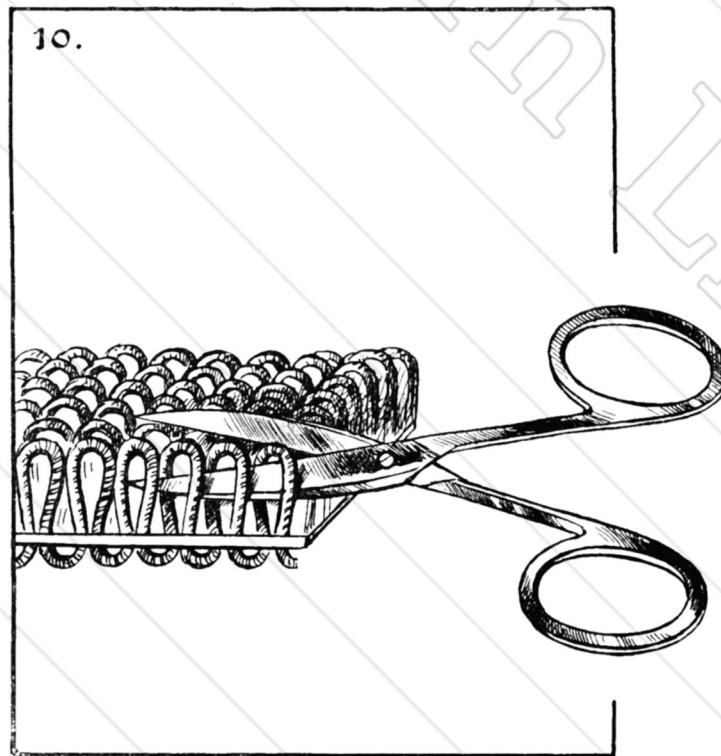
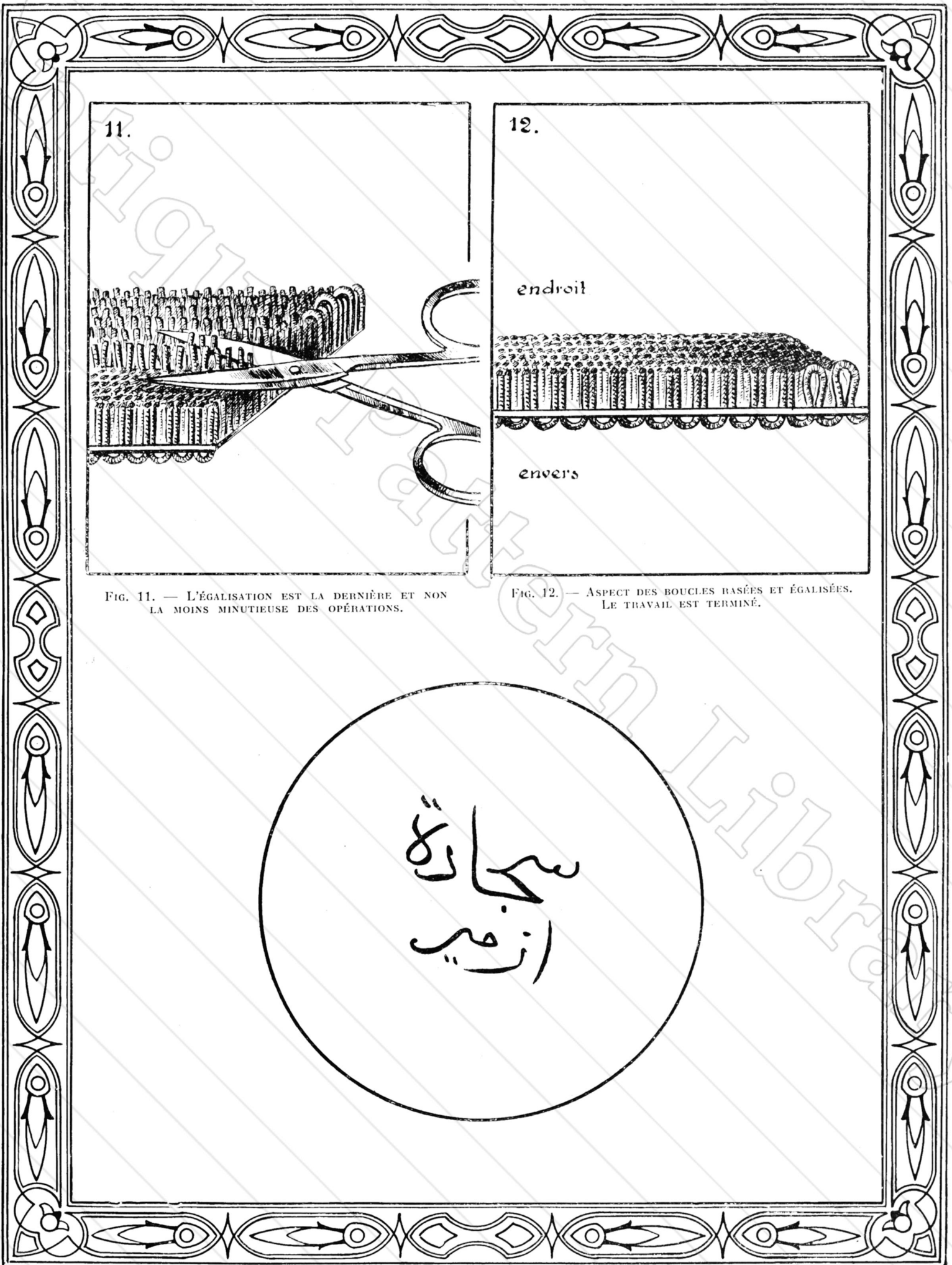
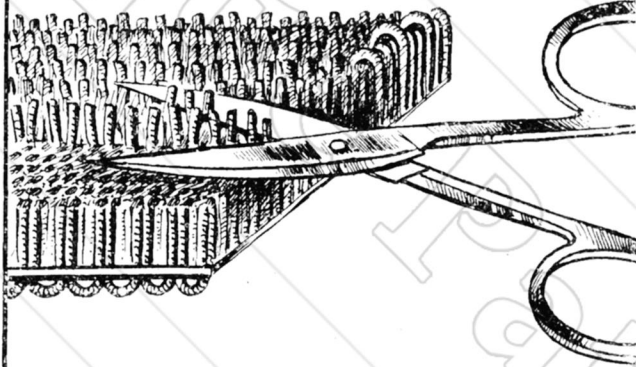

FIG. 10. — COUPAGE DES BOUCLES. LA LAME DES CISEAUX LES PREND EN ENFILADE.



11.



12.

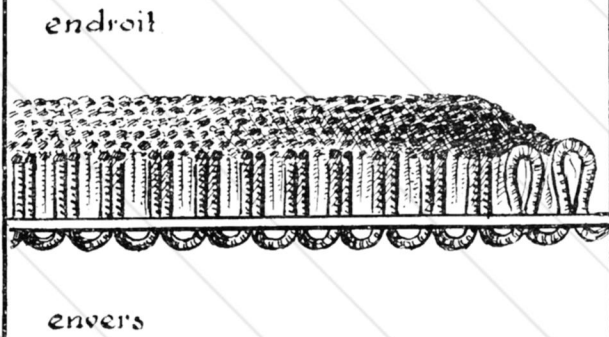

FIG. 11. — L'ÉGALISATION EST LA DERNIÈRE ET NON LA MOINS MINUTIEUSE DES OPÉRATIONS.

FIG. 12. — ASPECT DES BOUCLES RASÉES ET ÉGALISÉES. LE TRAVAIL EST TERMINÉ.



TAPIS OVALE "LES GUIRLANDES DE ROSES"

POUR SALLE A MANGER, BUREAU OU STUDIO. Dimensions : 50/100.



Ce tapis est exécuté avec de la laine Smyrne, sur canevas Pénélope Smyrne havane P. F. N.

Tons employés : Vieux rouge n° 3 pour les roses, 300 gr.; Vert n° 15 pour les feuilles, 200 gr.; Vert n° 34, 200 gr.; Bois n° 10 pour les cœurs et la bordure, 450 gr.; Bleu n° 20, 600 gr.

TAPIS RECTANGULAIRE

POUR LE STUDIO OU POUR LA VOITURE. Dimensions : 80/60.



Exécuté en laine Colbert P. F. N. sur toile Smyrna.

Tons employés : Rouge, 600 gr.; Vert, 60 gr.; Orange, 40 gr.; Blanc, 60 gr.; Noir, 30 gr.

LES LAINES

DU

BON PASTEUR ET DE SAINT-EPIN

P. F. N.

Pourquoi il faut demander ces marques

Les laines du Bon Pasteur et de Saint-Epin ont aujourd'hui une réputation universelle et cette réputation qu'ont méritée leurs créateurs en fournissant une qualité toujours irréprochable, est maintenant vieille de plus d'un siècle. Si, au cours d'une si longue période, l'attachement du public à ces marques ne s'est jamais démenti, c'est qu'il leur a reconnu un ensemble de qualités, que n'ont jamais offert les imitations, pourtant nombreuses, qu'on en a faites.

Ces imitations sont toujours, ou presque toujours, offertes à plus bas prix, mais ce bon marché n'est qu'apparence. Ni comme légèreté, ni comme finesse, ni comme gonflant, ni comme douceur, elles n'approchent le produit qu'elles veulent copier; *les pelotes d'un même poids contiennent une bien moindre longueur de fil*, de sorte que, pour faire un travail donné, il faut employer une quantité beaucoup plus forte de ces produits inférieurs; et, en définitive, *les laines du Bon Pasteur et de Saint-Epin, malgré leur prix nominal, donnent toujours le résultat le plus économique.*

Il faut ajouter que toujours l'ouvrage confectionné avec ces laines est beaucoup plus beau. Non seulement les qualités énumérées ci-dessus concourent à cet effet; mais, de plus, les laines du Bon Pasteur et de Saint-Epin toujours teintées avec des colorants de premier choix, alors que les imitations ne le sont le plus souvent qu'avec des produits inférieurs, donnent les nuances à la fois les plus vives, les plus fraîches et les plus résistantes.

C'est donc l'intérêt bien entendu de tout acheteur de toujours demander ces marques. Leur réputation est tellement établie que tout le commerce sérieux tient à honneur de les mettre à la disposition de ses clients. On les trouve facilement dans toutes les maisons de mercerie et de nouveauté, où il suffit de les demander pour les obtenir.

PRINCIPALES MARQUES

des Produits

DE LA SOCIÉTÉ ANONYME

des Filatures et Teintureries de Saint-Epin

Anc. Établ. POIRET frères et neveu

Toutes les marques ci-dessous portent les initiales P. F. N.

Mérinos du Bon Pasteur au Bas	Laine Pompadour
Zéphyr et Mérinos Saint-Épin	Laine Duchesse
Cachemire Retors du Bon Pasteur	Laine Colbert
Laine Écossaise	Laine Smyrne
Laine Vénitienne	Laine à repriser au Bon Pasteur
Laine Égyptienne	Laine à repriser à la Tourterelle
Laine Indienne	Laine Saint-Germain 5 fils
Mérinos au Croissant	Ondine

COLLECTION des ALBUMS "AIGUILLE ET CROCHET"

NUMÉROS DÉJÀ PARUS :

- Album N° 1 : Travaux de Laine en général Album N° 4 : Vêtements de Sport
Album N° 2 : Blouses Album N° 5 : Le Point de Croix
Album N° 3 : Vêtements tricotés Alb. N° 6 : Tapis Smyrne H^e Laine
Album N° 7 : Tapis Smyrne Haute Laine (Edition de Luxe)

**Pour la bonne exécution des tapis représentés
dans cet album, nous recommandons
les laines ci-dessous :**

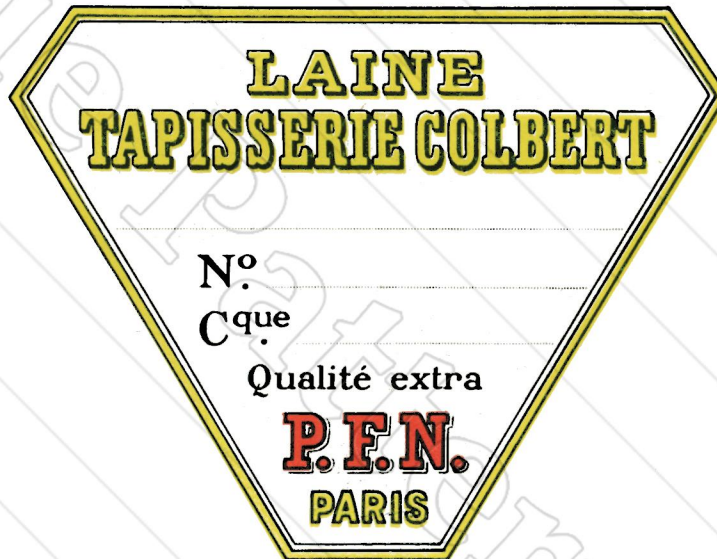

Antique Pattern Library

Antique Pattern Library